

# TYMOOV radio

xRP / DxRP / xRE

Gamme de moteurs tubulaires radio

Fonctionnement avec la télécommande TYXIA 1712



## **MISE EN GARDE : Instructions importantes de sécurité**

Une installation incorrecte peut conduire à des blessures graves. Suivez toutes les instructions et conservez cette notice d'installation.

- Les motorisations TYMOOV xRP/DxRP ou xRE sont destinées et conçues exclusivement pour la mise en fonctionnement de volets roulants à usage domestique. Pour toute autre utilisation, vous devez faire appel à notre service technique.
- Le diamètre minimal du tube d'enroulement est de 47 mm intérieur, mais le tube doit être choisi en fonction du poids et de la longueur du tablier. Consultez les abaques des fabricants de tubes.
- Ne pas faire fonctionner le volet roulant si des personnes ou des objets se trouvent dans la zone de mouvement.
- Les pièces en mouvement du moteur, installées à une hauteur inférieure à 2,5 mètres, doivent être protégées.
- Avant d'installer la motorisation, enlevez toutes les cordes inutiles et mettez hors service tout équipement qui n'est pas nécessaire au fonctionnement du moteur.
- ATTENTION : Ne pas faire fonctionner ou couper l'alimentation des volets lorsque des travaux d'entretien ou de nettoyage sur l'installation ou à proximité immédiate sont effectués (exemple : nettoyage de vitres).
- Surveillez le volet lorsqu'il est en mouvement et éloignez les personnes jusqu'à ce qu'il soit complètement fermé.
- Ne pas laisser les enfants jouer avec les dispositifs de commande fixes. Mettre les dispositifs de télécommande hors de portée des enfants.
- L'organe de manœuvre d'un interrupteur sans verrouillage doit être en vue directe de la partie entraînée, mais éloigné des parties mobiles. Il doit être installé à une hauteur minimale de 1,5 m.
- Les dispositifs de commandes fixes doivent être installés visiblement.
- Vérifier fréquemment l'installation pour déceler tout mauvais équilibrage ou tous signes d'usure ou de détérioration des câbles et des ressorts.
- Ne pas utiliser l'appareil si une réparation ou un réglage est nécessaire

## Éléments préliminaires

- Les moteurs TYMOOV xRP/DxRP ou xRE sont des moteurs avec récepteurs radio 868 MHz - X3D. Ils sont compatibles avec la gamme des automatismes et des alarmes DELTA DORE X3D.
- Il convient d'utiliser des lames de volets roulants suffisamment rigides.
- Lorsque le volet roulant est fermé, le tablier ne doit pas dépasser les coulisses de plus d'une lame 1/2 maximum.
- Les attaches tablier ou verrous automatiques utilisés sur le volet doivent respecter les préconisations d'utilisation de leur fabricants  
Les couples maxi rotor bloqué pour les moteurs TYMOOV xRP/DxRP ou xRE sont : 10 Nm : 15Nm / 20 Nm: 27 Nm / 30 Nm : 40 Nm  
Les modèles ne supportant pas ces couples ne peuvent être montés  
Il est impératif d'ajuster le nombre de verrous en fonction du modèle et du nombre de maillons.
- Dans le cas d'une utilisation avec des butées hautes, utilisez de préférence des systèmes intégrés aux coulisses.
- Attention à la rigidité du coffre avec les systèmes de butée sur les lames de volet.
- Les moteurs TYMOOV xRP/DxRP ou xRE vérifient toutes les 100 manœuvres les butées physiques ainsi, le moteur compense automatiquement les variations de tabliers.
- La garantie de bon fonctionnement du moteur est assurée si le moteur est installé et utilisé selon les préconisations suivantes.  
Il faut que les éléments périphériques tels que tube d'enroulement, supports, visserie etc.. soient bien choisis et assemblés selon toutes les règles de l'art. En outre, l'environnement d'utilisation du moteur et la puissance demandée sont des éléments qu'il faut bien évaluer et choisir.
- Niveau de pression sonore pondéré A :  $L_pA \leq 70 \text{ dB(A)}$ .

## Recommandations

- Les câbles traversant une paroi métallique doivent être protégés et isolés par un manchon ou un fourreau. Le câble du TYMOOV xRP/DxRP ou xRE est démontable.
- Si le câble d'alimentation est endommagé, il doit être remplacé par le fabricant, ou service après vente ou des personnes de qualifications similaire afin d'éviter un danger.
- Le choix du moteur doit être fait en fonction des exigences du produit porteur. Reportez vous à nos abaques pour le choix du moteur en fonction des volets. Une plaque signalétique sur le moteur indique le couple nominal et la durée de fonctionnement.
- Les moteurs tubulaires TYMOOV xRP/DxRP ou xRE sont conçus pour fonctionner par usage intermittent (4 minutes de fonctionnement continu). Ils disposent d'une protection électronique qui empêche une surchauffe. En cas de coupure thermique, le moteur fonctionnera à nouveau après une temporisation d'environ 30 secondes. Pour fonctionner une nouvelle fois pendant 4 minutes, il faudra que le moteur soit revenu à la température ambiante.
- En cas de tentative de soulèvement du volet (exemple : test de l'anti-intrusion), le moteur redescendra le tablier. Attention, cela peut pincer les doigts.

**DELTA DORE**  
**35270 - BONNEMAIN - France**  
**deltadore@deltadore.com**

En raison de l'évolution des normes et du matériel, les caractéristiques indiquées par le texte et les images de ce document ne nous engagent qu'après confirmation par nos services.

[www.deltadore.com](http://www.deltadore.com)



DELTA DORE déclare par la présente que la motorisation couverte pas ces instructions est conformes aux exigences essentielles de la Directive Machine 2006/42/EC et de la directive européenne RED 2014/53/UE  
La déclaration UE de cet équipement est disponible, sur demande, à l'adresse suivante :

**Service « info techniques »**  
**DELTA DORE – 35270 Bonnemain (France)**  
**e-mail : [info.techniques@deltadore.com](mailto:info.techniques@deltadore.com)**

# Caractéristiques techniques

- Alimentation : 230V - 50 Hz +/- 10%
- Isolement classe II 
- Temps de fonctionnement : 4 minutes
- Puissances électriques :  
TYMOOV 10RP / RE / D10RP : 60 W  
TYMOOV 20RP / RE / D20RP : 90 W
- Fréquence radio X3D : 868,7 MHz à 869,2 MHz
- Puissance radio maximale < 10 mW, récepteur catégorie 2
- Portée radio de 100 à 300 mètres en champ libre, variable selon les équipements associés (portée pouvant être altérée en fonction des conditions d'installation et de l'environnement électromagnétique)
- Nombre d'émetteurs associés : 16 maximum
- Niveau de pression sonore pondéré A :  $L_pA \leq 70$  dB(A).
- Indice de protection : IP 44
- Température de fonctionnement : -20°C -> + 60°C

# Sommaire

<b>1/ Pose du moteur</b> .....	<b>8</b>
1.1 Montage de la couronne et de la roue .....	8
1.2 Montage dans le tube .....	8
1.3 Position de la tête moteur .....	9
1.4 Montage du moteur sur son support .....	9
<b>2/ Raccordement</b> .....	<b>10</b>
2.1 Câblage sans bouton poussoir, uniquement par émetteur .....	10
2.2 Câblage avec un bouton poussoir .....	10
<b>3/ Première mise en service</b> .....	<b>11</b>
3.1 Association .....	11
3.2 Réglage des butées .....	13
<b>4/ Modifier les butées</b> .....	<b>17</b>
<b>5/ Associer un autre émetteur</b> .....	<b>17</b>
<b>6/ Associer un détecteur de fumée</b> .....	<b>18</b>
<b>7/ Commande groupée</b> .....	<b>18</b>
<b>8/ Effacer une ou plusieurs associations</b> .....	<b>19</b>
8.1 Effacer l'association de la télécommande au moteur .....	19
8.2 Réinitialiser la télécommande .....	19
<b>9/ Détection d'obstacle</b> .....	<b>20</b>
<b>10/ Reset usine</b> .....	<b>20</b>
<b>11/ Association avec une centrale d'alarme</b> .....	<b>21</b>
11.1 Associer le mode anti-intrusion du moteur à la centrale d'alarme .....	21
<b>12/ Association avec une centrale d'alarme</b> .....	<b>22</b>
11.2 Définir le mode de fonctionnement du moteur .....	22
<b>13/ Votre télécommande est perdue     ou hors d'usage</b> .....	<b>23</b>
<b>14/ Aide</b> .....	<b>24</b>

# 1/ Pose du moteur

- Ne jamais frapper sur la tête du moteur ou sur l'arbre de sortie pour introduire le moteur dans le tube. Ne jamais percer le tube avec le moteur installé.
- Pour la fixation du tablier, utiliser des vis avec une longueur ne dépassant pas 1mm à l'intérieur du tube.

## 1.1 Montage de la couronne et de la roue

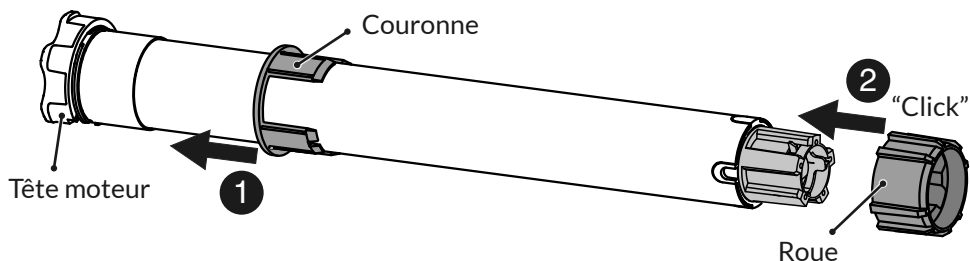

## 1.2 Montage dans le tube

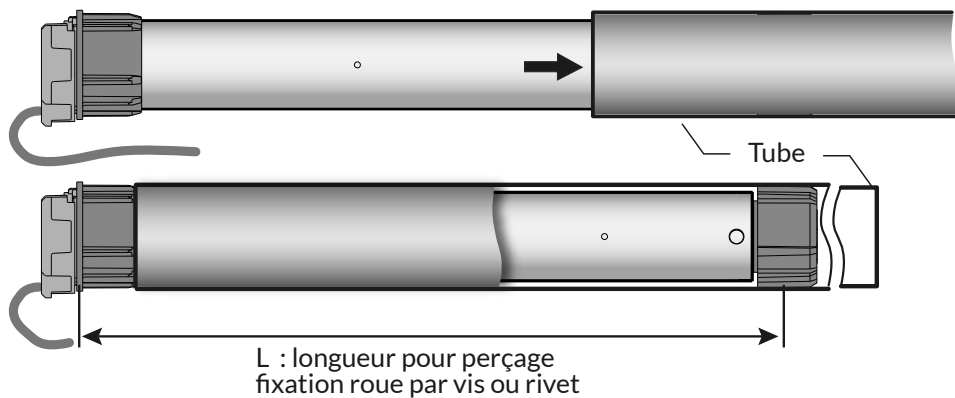

Pour les pièces mécanique et accessoires d'entraînement et de fixation, consultez notre catalogue.

Modèle	Longueur pour perçage (L)	Longueur totale
TYMOOV 10 Nm et 20 Nm	395 mm	422 mm



### 1.3 Position de la tête moteur

La tête moteur doit être positionnée sur le support de façon à ce que la sortie du câble se trouve dans la partie inférieure par rapport à l'horizontale.

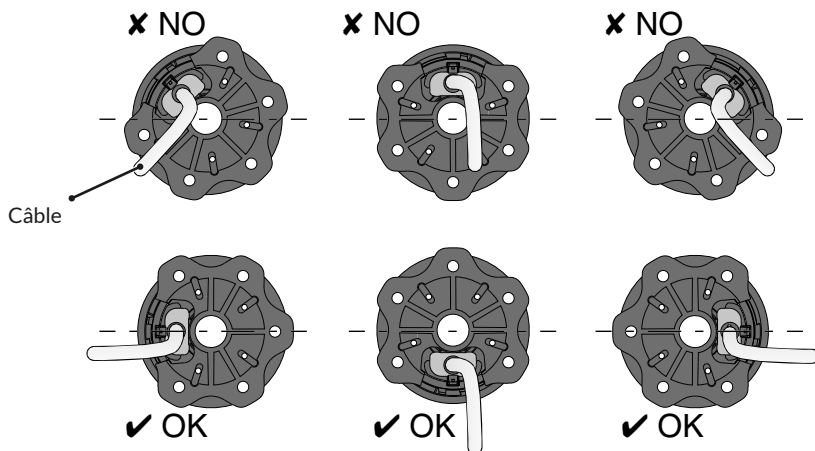

### 1.4 Montage du moteur sur son support

Poussez l'ensemble tube/moteur (A) sur le support (B) jusqu'à son enclenchement (click).

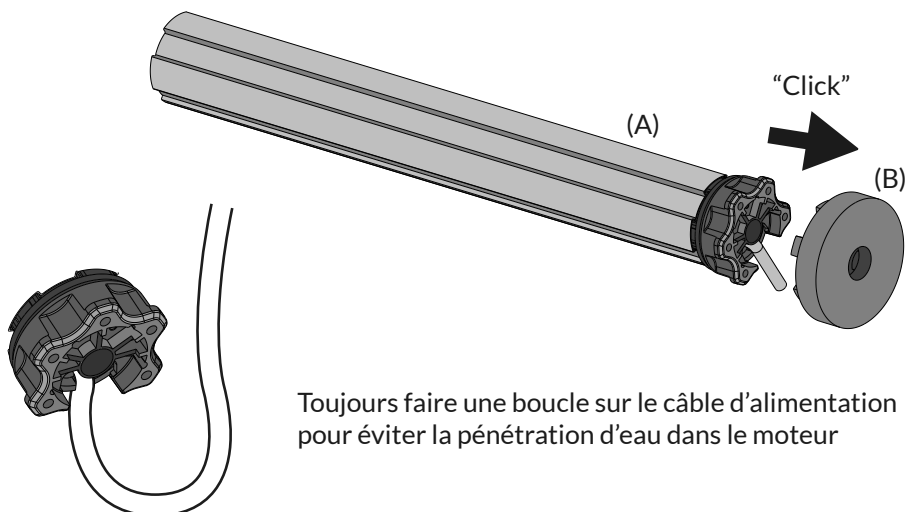

Toujours faire une boucle sur le câble d'alimentation pour éviter la pénétration d'eau dans le moteur

## 2/ Raccordement

Il faut que le câblage électrique soit réalisé selon les normes EN, IEC et instituts nationaux de l'adresse installation (ex : NF C15-100 pour la France).

Dans tous les cas, il faut garder la possibilité de couper le courant en utilisant un dispositif omnipolaire selon la prescription d'installation en vigueur. Si le moteur est livré avec un câble d'alimentation H05VVF. Ce câble ne peut pas être mis en extérieur, sauf s'il est mis dans un conduit résistant aux UV.

Pour une utilisation extérieure le moteur devra être équipé d'un câble caoutchouc RNF ou RRF avec au moins 2 % de carbone. Consultez le service commercial.

### 2.1 Câblage sans bouton poussoir, uniquement par émetteur

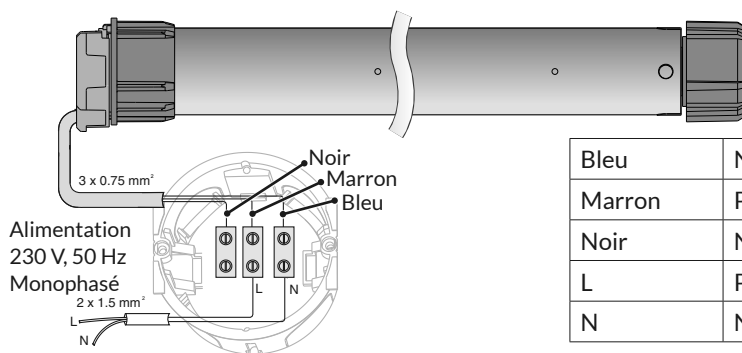

Bleu	Neutre
Marron	Phase
Noir	Non connecté
L	Phase
N	Neutre

Il est nécessaire d'isoler le fil noir (ex. : avec un domino).

### 2.2 Câblage avec un bouton poussoir

Il est possible de commander le moteur TYMOOV RP en mode filaire.

La commande se fait avec un bouton poussoir. Le moteur fonctionne en mode

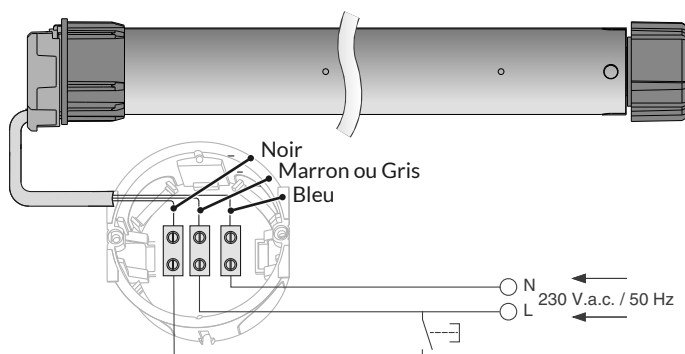

séquentiel (montée... stop... descente... stop... montée...).

## 3/ Première mise en service

A la première mise sous tension, le moteur effectuera un bref aller/retour pour signaler qu'aucune télécommande n'est associée.

Les moteurs sont automatiquement en attente d'association.

Vous disposez de 5 minutes après la mise sous tension pour associer le moteur à un organe de commande.

### 3.1 Association

Dans l'exemple présenté dans ce document, nous considérerons une installation équipée de 6 moteurs TYMOOV : 1 séjour, 1 salon, 1 cuisine, 3 chambres et d'une télécommande TYXIA 1712.

#### ● 1ère étape : Associer tous les moteurs à la télécommande TYXIA 1712

Permet de déclarer tous les moteurs de l'installation à la télécommande.

- 1 Mettez tous les moteurs en attente d'association.
  - A la 1ère mise sous tension, si le moteur est vierge de toute association, ou
  - A partir d'une télécommande dédiée au moteur (déjà associée), en appuyant 3 secondes sur la touche ○.
- 2 Sur la télécommande TYXIA 1712, appuyez sur .
- 3 Appuyez simultanément sur  $\wedge$  et  $\vee$  pendant 3 secondes, jusqu'à ce que le voyant clignote. Relâchez.
- 4 Après quelques secondes, les volets s'actionnent brièvement dès qu'ils sont associés. Le nombre d'éléments associés s'affiche sur l'écran (5).

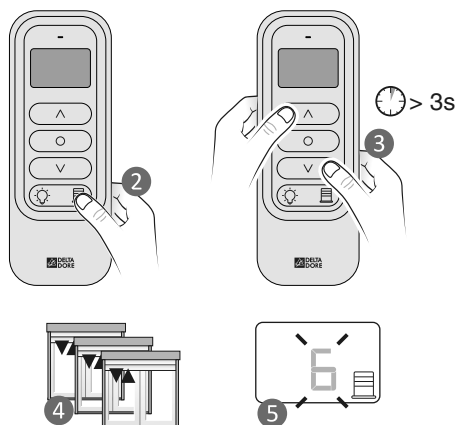

Sortie automatique du mode association lorsque l'écran affiche .

## 3/ Première mise en service

### • 2ème étape : Affecter chaque moteur à un canal différent.

Cette étape est obligatoire pour procéder au réglage des butées de chaque volet indépendamment.

Exemple :

Canal 1 : Séjour,



Canal 2 : Salon,

Canal 3 : Cuisine,

Canal 4 : Chambre 1,

Canal 5 : Chambre 2,

Canal 6 : Chambre 3,

1 Appuyez 3 secondes sur  jusqu'à ce que le symbole  clignote. Relâchez.

2 Par appuis successifs sur  sélectionnez le numéro du canal souhaité (ex : 1).

3 Sélectionnez le moteur par appuis successifs sur . L'élément piloté s'actionne brièvement.

4 Appuyez sur  pour l'ajouter au canal. L'écran affiche «IN». Le moteur est affecté au canal.

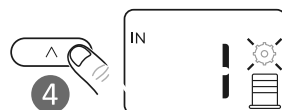
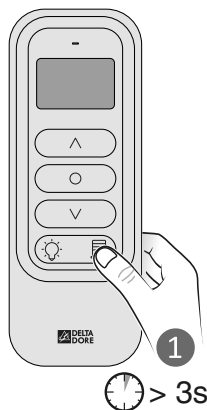

Recommencez les étapes 2, 3 et 4 pour chaque moteur et canal.

Pour sortir du mode, appuyez 3 secondes sur .

## 3.2 Réglage des butées

En présence de butées physiques haute et basse, vous pouvez utiliser le mode Auto. Le moteur détecte alors automatiquement ses fins de course.

En l'absence de butée physique haute et/ou verrous automatiques, vous devrez déterminer les fins de course.

Grâce au mode pas à pas, vous pourrez stopper le volet avec précision à la position voulue.

**Rappel:** Un canal ne doit contenir qu'un seul moteur.

Vous avez plusieurs possibilités de configuration de butées :

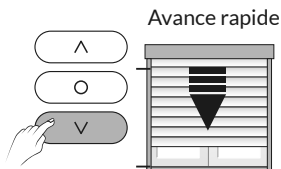

- 2 butées automatiques,
- 1 butée manuelle et 1 butée automatique,
- 2 butées manuelles (non compatible avec la fonction anti-intrusion).

### Principe

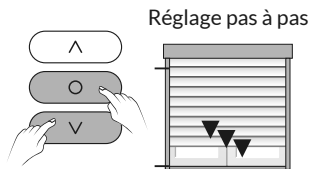

Pour une avance rapide, appuyez brièvement sur la touche , puis relâchez.



Pour une avance pas à pas, appuyez simultanément et brièvement sur les touches  et , puis relâchez.

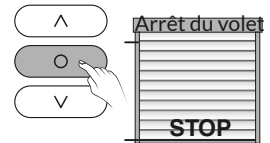

Un appui bref sur la touche  permet de stopper sur la position choisie

Il n'y a pas de priorité de sens pour l'apprentissage des butées. La première butée peut-être la butée haute ou la butée basse.

## 3/ Première mise en service

### 3.2.1 Enregistrer 2 butées automatiques

Il se peut que le volet s'actionne dans le sens inverse de la touche appuyée. Le moteur corrigera de lui-même le sens de rotation lorsque les butées seront réglées.

Vous pouvez aussi inverser le sens manuellement.

Pour cela:

- Sélectionnez le canal du volet concerné puis appuyez brièvement sur la touche B située sous la face avant de la télécommande pour que le voyant vert clignote.
- Appuyez ensuite simultanément 3 secondes sur les touches montée/descente. La sortie du mode est automatique, le sens de rotation est inversé.

#### 1 Butée haute automatique

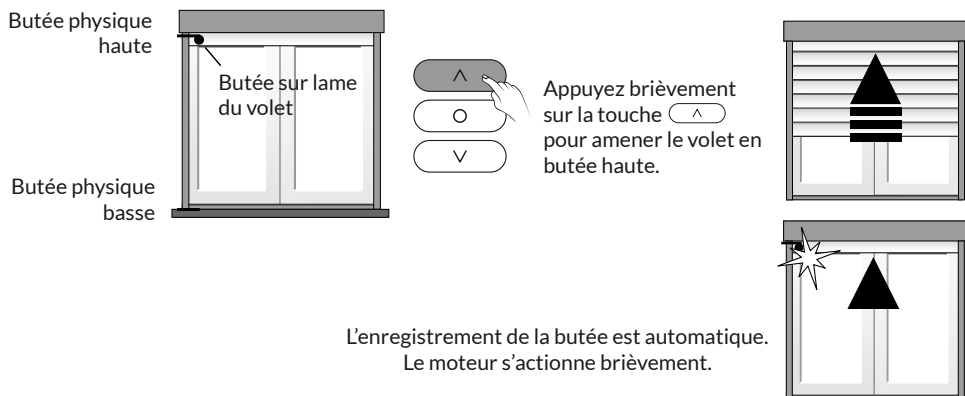

#### 2 Butée basse automatique

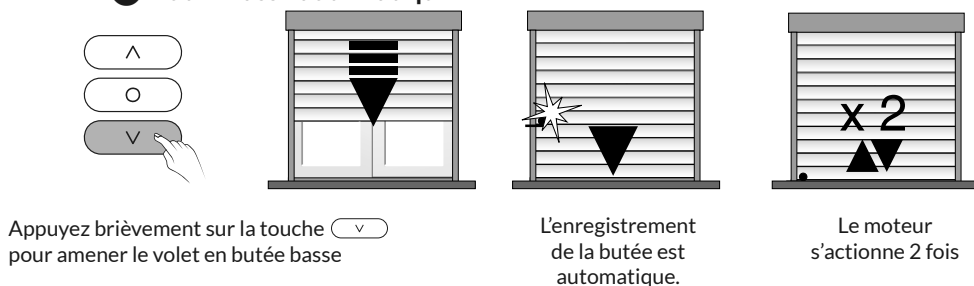



#### 3 Les butées sont enregistrées

Au prochain accostage sur ces butées, le volet ne viendra pas jusqu'au blocage. Le moteur effectuera un retrait pour que le volet ne soit pas sous contrainte.

## 3.2.2 Enregistrer 1 butée manuelle + 1 butée automatique

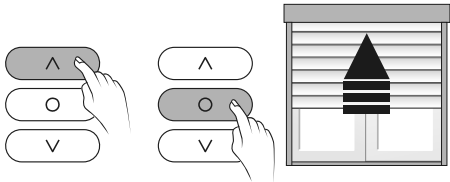

### 1 Positionnez le volet

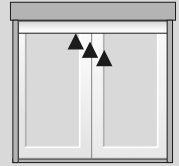
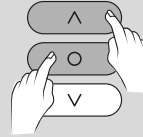

Sélectionnez le canal puis appuyez sur la touche  pour amener le volet dans la position souhaitée, et appuyez sur  pour l'arrêter.

### Avance pas à pas





Pour une avance pas à pas, appuyez simultanément et brièvement sur les touches  et , puis relâchez.

### 2 Enregistrement de la position de la butée manuelle (haute)

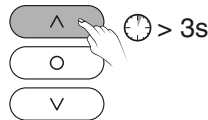

Appuyez brièvement sur la touche B située sous la face avant de la télécommande, pour que le voyant vert clignote.



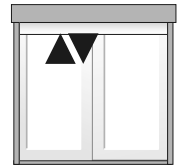

Puis, appuyez ~3 secondes sur la touche  jusqu'à ce que le moteur s'actionne brièvement.

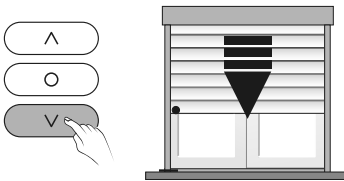

Le moteur s'actionne brièvement

### 3 Butées automatique



Appuyez sur la touche  pour amener le volet en butée basse.

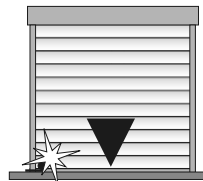

L'enregistrement de la butée est automatique.

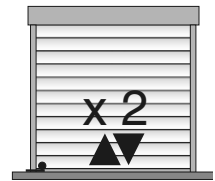

Le moteur s'actionne 2 fois

### 4 Les butées sont enregistrées

Au prochain accostage sur ces butées, le volet ne viendra pas jusqu'au blocage. Le moteur effectuera un retrait pour que le volet ne soit pas sous contrainte.

## 3/ Première mise en service

### 3.2.3 Enregistrer 2 butées manuelles

#### 1 Positionnez le volet

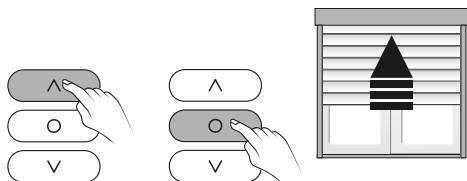

Sélectionnez le canal puis appuyez sur la touche pour amener le volet dans la position souhaitée, et appuyez sur pour l'arrêter.

#### Avance pas à pas

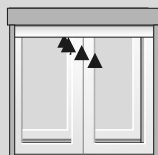
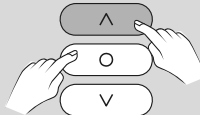

Pour une avance pas à pas, appuyez simultanément et brièvement sur les touches et , puis relâchez.

#### 2 Enregistrement de la position de la 1ère butée (ex: butée manuelle haute)



Appuyez brièvement sur la touche B située sous la face avant de la télécommande, pour que le voyant vert clignote.

Puis, appuyez ~3 secondes sur la touche jusqu'à ce que le moteur s'actionne brièvement. La butée manuelle haute est enregistrée.

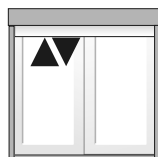
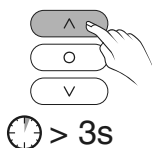

Le moteur s'actionne brièvement

#### 3 Enregistrement de la position de la 2ème butée (ex: butée manuelle basse)

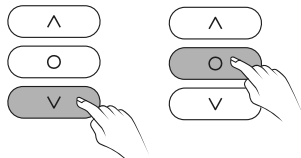

Appuyez sur la touche pour amener le volet dans la position souhaitée, puis appuyez sur pour l'arrêter, puis utilisez le mode pas à pas.

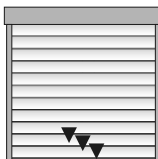
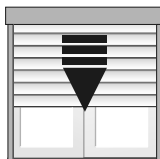

Appuyez brièvement sur la touche B située sous la face avant de la télécommande, pour que le voyant vert clignote.

Puis, appuyez ~3 secondes sur la touche jusqu'à ce que le moteur s'actionne brièvement. La butée manuelle basse est enregistrée.

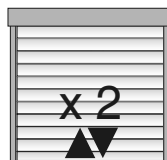
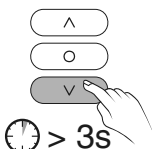

A la fin de l'enregistrement de la 2ème butée, le moteur confirme en s'actionnant 2 fois

#### 4 Les butées sont enregistrées. Sortie du mode réglage.





## 4/ Modifier les butées

Pour modifier les positions des butées, il faut d'abord les effacer puis les ré-enregistrer. Pour les effacer, procédez comme suit :

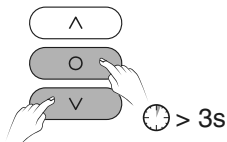

Sélectionnez le canal puis appuyez brièvement sur la touche B située sous la face avant de la télécommande, pour que le voyant vert clignote.



Appuyez simultanément plus de 3 secondes sur les touches  et , jusqu'à ce que le voyant s'allume.

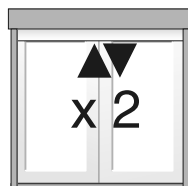

Le moteur s'actionne brièvement 2 fois.

Les butées sont effacées

Pour les ré-enregistrer, reportez-vous au § 3.2 "Réglage des butées".

## 5/ Associer un autre émetteur

Le moteur a déjà été associé à un émetteur.

Vous pouvez associer différents émetteurs de la gamme X3D (Appli TYDOM, autre télécommande...) à la fonction montée/descente du moteur.

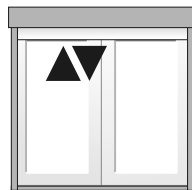
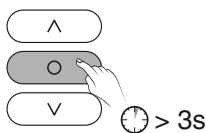

Nombre d'émetteurs pouvant être associés : 16 max.

Sur la télécommande TYXIA 1712, sélectionnez le canal puis, appuyez plus de 3 secondes sur la touche  jusqu'à ce que le moteur s'actionne brièvement.



Pour associer ces émetteurs, reportez-vous à leur notice respective.

**Validez sur l'émetteur à associer (exemple : nouvelle télécommande TYXIA 1703)**

Sur la nouvelle télécommande, appuyez simultanément plus de 3 secondes sur les touches  et , jusqu'à ce que le voyant s'allume.

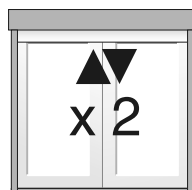
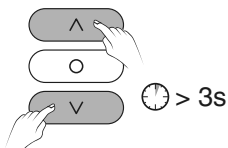

La nouvelle télécommande est associée au moteur

Le moteur s'actionne brièvement 2 fois.

## 6/ Associer un détecteur de fumée

Vous souhaitez commander l'ouverture des volets roulants en cas de détection de fumée.

Sélectionnez le canal puis appuyez plus de 3 secondes sur la touche , jusqu'à ce que le moteur s'actionne brièvement.

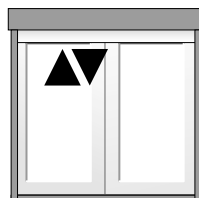
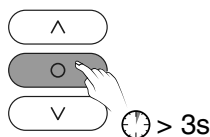

Appuyez sur la touche du détecteur.  
Le moteur s'actionne brièvement 2 fois.

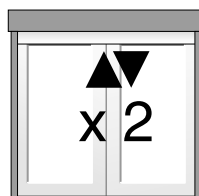

## 7/ Commande groupée

Lorsque les moteurs sont associés en commande groupée bidirectionnelle, les moteurs vont partir en léger décalé (100ms) afin de limiter la pointe de courant sur la ligne électrique au moment du démarrage.

- Si les moteurs ont été associés en commande groupée, tous en même temps, l'ordre de démarrage se fera suivant l'ordre de découverte des moteurs à l'association.



Exemple : il se peut que le moteur d'un séjour démarre, puis le moteur d'une chambre et ensuite le deuxième moteur du séjour. On peut observer un laps de temps entre les démarrages des moteurs du séjour.

- Si vous souhaitez avoir un ordre de démarrage précis, il faudra associer un par un dans l'ordre où vous souhaitez que les moteurs démarrent. Reportez-vous à la notice de chaque télécommande.

Exemple : si vous avez 3 moteurs de volet roulant dans un séjour, afin qu'ils démarrent sans trop de décalage, associez les un par un avec la télécommande.



## 8/ Effacer une ou plusieurs associations

### 8.1 Effacer l'association de la télécommande au moteur

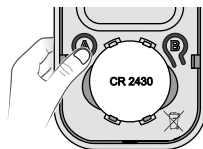
- Enlevez la face avant de la télécommande.
- Appuyez sur la touche « Volet » pour sélectionner le groupe « Total »
- Appuyez sur la touche A.  
*Le voyant rouge clignote (flash).*
- Appuyez successivement sur  pour actionner le moteur à effacer.
- Appuyez sur la touche .
- *Le moteur s'actionne brièvement*
- Appuyez sur la touche A pour sortir.



### 8.2 Réinitialiser la télécommande

- Enlevez la face avant de la télécommande.
- Appuyez sur la touche « Volet »
- Appuyez sur la touche A.  
*Le voyant rouge clignote (flash).*
- Appuyez simultanément 3 secondes sur les touches  et .
- *Le(s) moteur(s) s'actionne(nt) brièvement*
- Appuyez sur la touche A pour sortir.

Tous les moteurs associés à la télécommande sont effacés.

## 9/ Détection d'obstacle

Les moteurs de la gamme TYMOOV intègrent la fonction de détection d'obstacle. En cas de blocage sur un obstacle, le moteur effectue un retrait d'environ 15 cm. La détection d'obstacle n'est effectuée que lorsque les butées sont enregistrées.

### Réglage de la sensibilité de la détection d'obstacle

En cas de détection d'obstacle intempestive (ex : frottements divers), vous pouvez diminuer la sensibilité de détection d'obstacle.



Sélectionnez le canal puis appuyez brièvement sur la touche B située sous la face avant de la télécommande, pour que le voyant vert clignote.

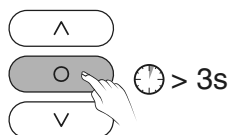

Appuyez plus de 3 secondes sur la touche , jusqu'à ce que le voyant s'allume.

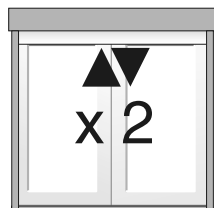

Le moteur s'actionne brièvement :  
1 fois = sensibilité haute (réglage par défaut)  
2 fois = sensibilité basse

Recommencez les opérations ci-dessus pour passer d'un mode à l'autre.

## 10/ Reset usine

Pour revenir à la configuration d'origine, moteur vierge de programmation et d'émetteur associé.

Pour faire un reset usine, sélectionnez le canal où seul le moteur concerné a été enregistré.



Appuyez 2 fois sur la touche B située sous la face avant de la télécommande, pour que le voyant orange clignote.

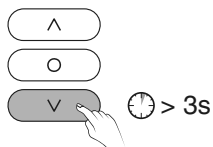

Appuyez plus de 3 secondes sur la touche , jusqu'à ce que le voyant rouge s'allume.

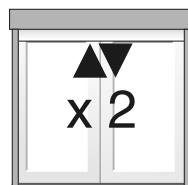

Le moteur s'actionne brièvement 2 fois. Puis, le moteur s'actionne 1 fois pour signaler qu'il est en attente d'association.

Le moteur est vierge de toute association et de réglages

# 11/ Association avec une centrale d'alarme

Cette fonction n'est possible qu'avec les moteurs TYMOOV Radio Performance DxRP et xRP. Non compatible avec les moteurs radio Efficacité RE

 Pour que la détection d'intrusion fonctionne, il faut impérativement que la butée basse soit enregistrée de manière automatique avec des verrous.

Le moteur peut être associé à une centrale d'alarme en mode détection d'intrusion (tentative de soulèvement du volet).

Pour configurer ce mode anti-intrusion :

- Associer le mode anti-intrusion du moteur à la centrale d'alarme (par zone ou total), à partir d'une télécommande TL2000 ou du clavier CLT 8000.
- Définir le mode de fonctionnement du moteur.

La surveillance anti-intrusion n'est active que si l'alarme est en marche et le volet fermé.

## 11.1 Associer le mode anti-intrusion du moteur à la centrale d'alarme

### 1 Mettre la centrale en mode "Ajout produits"





Mettez la centrale en mode Maintenance puis en mode «Ajout produit».

### 2 Associer le mode anti-intrusion à la centrale

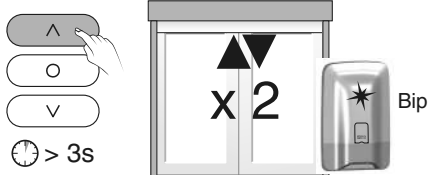

Sélectionnez le canal puis appuyez 2 fois sur la touche B située sous la face avant de la télécommande, pour que le voyant orange clignote.



Puis, appuyez ~3 secondes sur la touche , jusqu'à ce que le moteur s'actionne brièvement. La centrale émet un bip.

La centrale émet un bip.  
Le volet s'actionne brièvement 2 fois.

Le mode anti-intrusion du moteur est associé à la centrale

# 11/ Association avec une centrale d'alarme

## 11.2 Définir le mode de fonctionnement du moteur

	Mise en marche de l'alarme	Mise en arrêt de l'alarme
Mode 1 (par défaut)	Le volet se ferme	Le volet reste en position
Mode 2	Le volet se ferme	Le volet s'ouvre
Mode 3	Le volet reste en position	Le volet reste en position



❶ Sélectionnez le canal puis appuyez 2 fois sur la touche B située sous la face avant de la télécommande, pour que le voyant orange clignote.

❷ Puis, appuyez ~3 secondes sur la touche ○ pour que le moteur s'actionne brièvement.

Le moteur s'actionne 1 fois : Mode 1  
Le moteur s'actionne 2 fois : Mode 2  
Le moteur s'actionne 3 fois : Mode 3

Pour passer d'un mode à l'autre, recommencez les opérations ❶ et ❷.

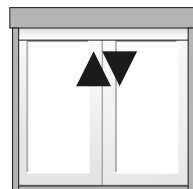

Le moteur s'actionne brièvement.

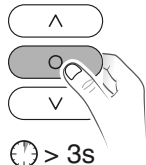

Fonctionnement des modes 1 et 2 :

Lors de la mise en marche de la surveillance, le volet se fermera complètement.

## 12/ Votre télécommande est perdue ou hors d'usage

Coupez l'alimentation du moteur, attendez 10 secondes, puis remettez le moteur sous tension.

**D'autres moteurs sont connectés au même coupe-circuit et ne sont pas concernés par le changement de télécommande.**

Après la remise sous tension, actionnez une fois chacun d'entre eux avant d'associer la nouvelle télécommande.

### **A partir d'une nouvelle télécommande TYXIA 1712:**

- Sélectionner le groupe Total ou n'importe quel canal (1 à 16) en s'assurant que le canal sélectionné ne comporte pas de moteurs associés ou 1 seul maximum.
- Appuyez 2 fois sur la touche B située sous la face avant de la télécommande, pour que le voyant clignote orange.
- Appuyez sur ○ et √ pendant 3 secondes jusqu'à l'arrêt du clignotement.

Associez la nouvelle télécommande au moteur (se référer au §3).

### • Si le moteur ne fonctionne pas :

- Vérifiez que le câblage est correct selon les schémas du chapitre "Raccordement".
- Vérifiez la présence de l'alimentation sur le réseau.
- Vérifiez que le moteur n'est pas en protection thermique, il suffit d'attendre quelques minutes pour le refroidir.
- Vérifiez s'il y a un problème sur le réglage des fins de course et réglez-les à nouveau.

### • Les points de fin de course ne sont pas respectés :

- Vérifiez les composantes mécaniques du système (stabilisation, jeux, déformations etc..).
- Vérifiez s'il y a une faute sur le réglage des fins de course et réglez-les à nouveau.

Si après la procédure d'apprentissage le volet s'actionne dans le sens inverse de la touche appuyée.

Dans ce cas, vous pouvez inverser le sens par un appui bref sur la touche B située sous la face avant de la télécommande pour que le voyant vert clignote.

Puis, appuyez simultanément 3 secondes sur les touches montée/descente.

### • Le voyant vert ne clignote pas après un appui bref sur la touche B.

- Plusieurs moteurs sont associés à la télécommande sur le groupe total ou sur le canal sélectionné.

Vous n'avez donc pas accès aux modes de réglage dans ce cas de figure.

Pour les réglages, le canal ne doit contenir qu'un seul moteur (voir page 12).





[www.deltadore.com](http://www.deltadore.com)